

TENSORES AMARRACABLES

TS-10/GM TENSOR CABLE Ø10-12 CON GOMA Y MUELLE

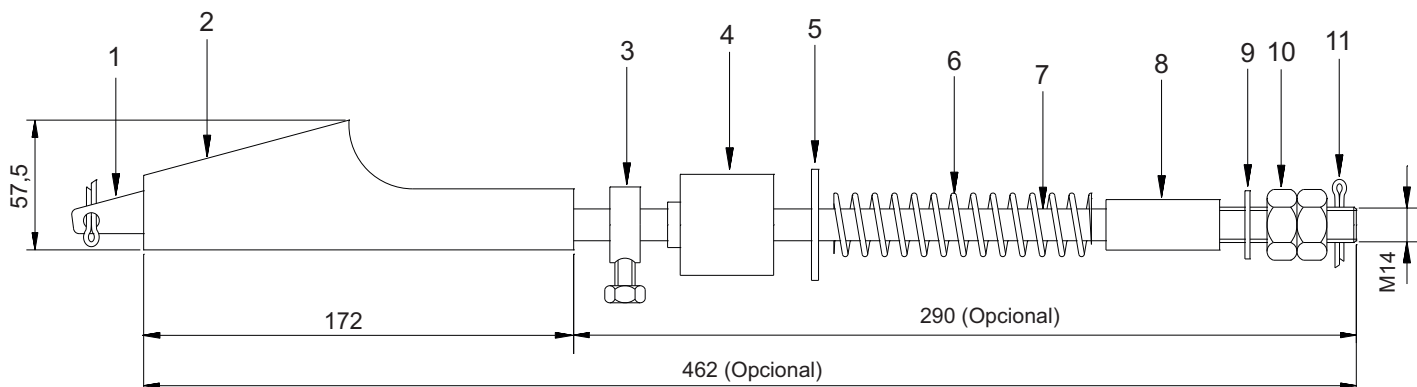

Características	Nº	DESCRIPCIÓN	UDES.
Cazoleta: Chapa decapada 4mm DD11 Espárrago: Calibrado ST52 Ø12,6 mm rosca M-14 Roscado: Por laminación Soldadura: Robotizada Recubrimiento: Zincado electrolítico Peso: 00 Kg. Norma: UNE-EN 81-1 (9.2.3)	1	Cuña aluminio cable 10-12	1
	2	Cazoleta cable 10-12	1
	3	Tope de accionamiento	1
	4	Goma 90 Shore	1
	5	Arandela M-14 DIN 9021	1
	6	Muelle 2,2x25x101	1
	7	Espárrago roscado M-14	1
	8	Tubo tope	1
	9	Arandela M-14 DIN 125	1
	10	Tuerca M-14 DIN 934	2
	11	Pasador de aletas 3x35 DIN-94	2

MUELLE COMPRESIÓN: 2,2x25x101

MATERIAL:	DIN 17223-B (EN - 10270-1 "SM")
TENSIÓN MÁXIMA ADMISIBLE:	79 Kg / mm ²
PROTECCIÓN SUPERFICIAL:	
OBSERVACIONES:	La tensión máxima admisible incluye un factor de seguridad de 1,20. Las tolerancias indicadas se han tomado de la norma DIN 2095 - Grado de Calidad Medio.

CARÁCTERÍSTICAS DEL MUELLE	
DIÁMETRO DEL ALAMBRE	2,2 mm
DIÁMETRO EXTERIOR	25 mm
DIÁMETRO MEDIO	22,8 mm
DIÁMETRO INTERIOR	20,6 mm
Nº ESPIRAS ÚTILES	14,25
Nº ESPIRAS MUERTAS	1,5
Nº ESPIRAS TOTALES	12,75
PASO APROXIMADO	7,8 mm
LONGITUD TOTAL	101 mm
LONGITUD EN BLOQUE	31,4 mm
FLECHA INICIAL	
FLECHA MÁXIMA	
CONSTANTE APROX.	0,164 Kg/mm
DESARROLLO	
PESO	
SENTIDO DE ESPIRAS	Dcha.
EXTREMOS RECTIFICADOS	Sí

